

Wymiary zewnętrzne [mm]: 610x420x450/670
 Waga ca [kg]: 7
 Pojemność [L]: 100
 Ładowność [kg]: 55
 Skład: polietylen + elementy stalowe i z polipropylenu
 Ilość na palecie (szt.): 12
 Waga palety [kg]: 100
 Wymiary palety [cm]: 120x90x200



Standardowe wyposażenie

Klamka łamana
 Zawiasy stalowe
 Uszczelka EDPM

Cechy charakterystyczne

Innowacyjne ożebrowanie

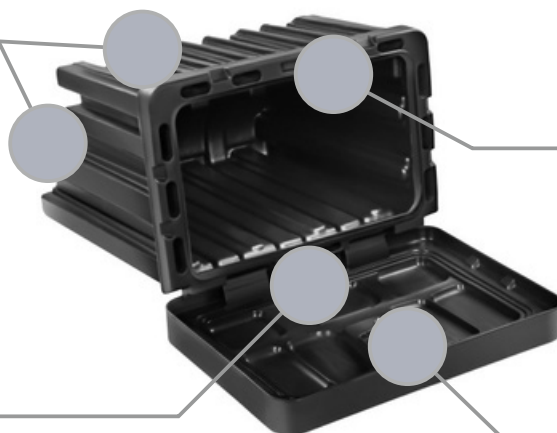

Szerszy brzeg zapewniający dodatkowe wzmocnienie korpusu

Uszczelka gumowa w pokrywie

Zabezpieczenie przed otwarciem

Rysunek techniczny - skrzynka 610 x 420 x 450/ 670 [mm]

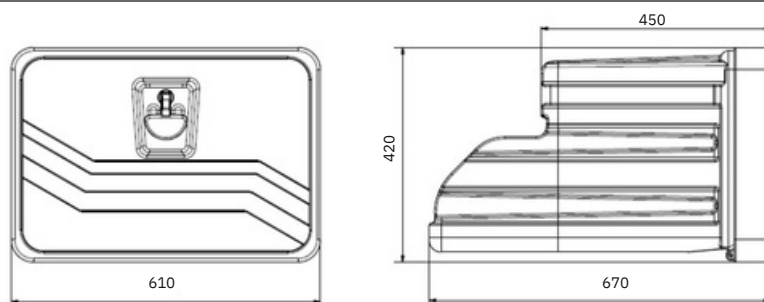

Zalecane systemy mocowań

Zestaw montażowy typu R: 711003

Zestaw montażowy typu U 765002

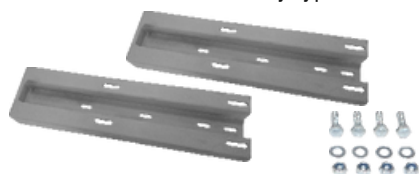

Części zapasowe

Klamka zamka: 18221011
 Rygiel zamka: 18061011
 Zamek bębnekowy Z/05
 Zestaw naprawczy zamka (komplet bez zamka bębnekowego Z/05) 18080105
 Uszczelka: S1911

Jakość

Skrzynie narzędziowe **Stabilo®-smart** posiadają homologację typu bocznego urządzenia zabezpieczającego (BUZ) zgodnie z wymaganiami określonymi w części II Regulaminu ONZ nr 73.

E20*73R01/02*004027*00

Optymalna ładowność skrzyni uzależniona jest od zastosowanego rodzaju mocowania.

