

Wymiary zewnętrzne [mm]: 515x212x290

Waga ca [kg]: 3

Objętość [L]: 28

Ładowność [kg]: 30

Skład: 100% polietylen + elementy stalowe

Ilość na palecie (szt.): 42(1)/ 49(2)

Waga palety [kg]: 146(1)/ 167(2)

Wymiary palety [cm]: 120x80x190(1)/ 120x80x220(2)
(1)/(2)VAN /TIR



Standardowe wyposażenie

Klamka z zamkiem
Wzmocnienie wewnętrzne zamknięcia
Zawiasy stalowe
Uszczelka EDPM
Błaszki blokujące rygle boczne

Cechy charakterystyczne



Rysunek techniczny - skrzynka 515 x 212 x 290 [mm]

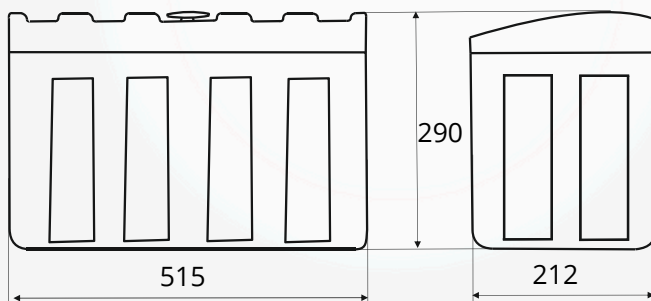

Zalecane systemy mocowań

Zestaw montażowy typu L: 750006



Części zapasowe

Klamka (zamek): F426

Uszczelka: S1911

Zaślepka zamka: Z/02A

Jakość

Skrzynie narzędziowe **Stabilo®-hitch** zostały zaprojektowane do lekkich przyczep samochodowych. Ich kształt pozwala na montaż na przyczepie zarówno poziomo (pod platformą), jak i pionowo na błotniku lub dyszlu. Specjalnie zaprojektowana pokrywa - opływowy kształt i profilowana uszczelka zapewniają odporność na kurz i wodę, szczególnie gdy są zamontowane w pozycji pionowej.