

Wymiary zewnętrzne [mm]: 750x340x300

Waga ca [kg]: 6,00

Objętość [L]: 60

Ładowność [kg]: 40

Skład: 100% polietylen + elementy stalowe

Ilość na palecie (szt.): 18<sup>(1)</sup> / 21<sup>(2)</sup>

Waga palety [kg]: 130<sup>(1)</sup> / 145<sup>(2)</sup>

Wymiary palety [cm]: 120x80x200<sup>(1)</sup> / 120x80x230<sup>(2)</sup>

<sup>(1)</sup>VAN / <sup>(2)</sup>TIR



### Standardowe wyposażenie

Klamka z rygłem trzypunktowym  
Wzmocnienie wewnętrzne zamknięcia  
Zawiasy stalowe  
Uszczelka EDPM  
Błaszki blokujące rygle boczne

### Cechy charakterystyczne

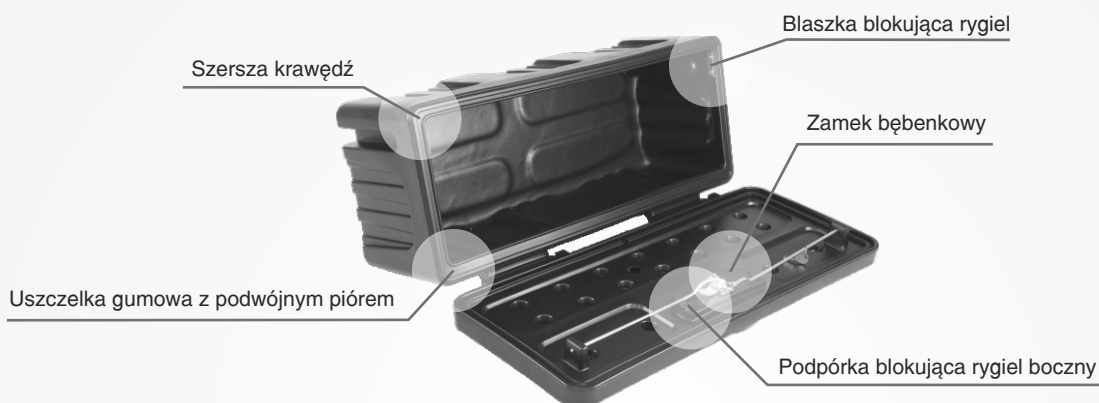

### Rysunek techniczny - skrzynka 750 x 340 x 300 [mm]

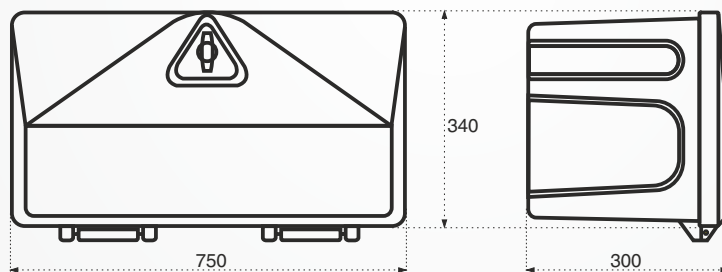

### Zalecane systemy mocowań

Zestaw montażowy typu R: 710003

Zestaw montażowy typu L: 710005



### Części zapasowe

Klamka: Z/03

Uszczelka: S1911

Zaślepka zamka: Z/01-B

### Jakość

Wykonane z najwyższej jakości materiałów, optymalna ładowność skrzyni **Slick-box** uzależniona jest m.in. od zastosowanego rodzaju mocowania. Zaleca się stosowanie oryginalnych mocowań Stabilo.